

ECO.36+

Perceuse magnétiques

EUROBOOR

FOR PROFESSIONALS BY PROFESSIONALS

Données techniques

	Métrique	Impérial
Coupe annulaire	Ø 12 - 36 mm	1/2" - 1 7/16"
Forage hélicoïdal	Ø 1 - 14 mm	1/16" - 9/16"
Fraisage	Ø 10 - 40 mm	3/8" - 1 9/16"
Perçage en coin	0°: 50 mm	2"
	90°: 53 mm	2 1/16"
	45°: 60 mm	2 3/8"
Longueur	310 mm	12 3/16"
Largeur	135 mm	5 5/16"
Hauteur	165 mm	6 1/2"
Longueur de course	40 mm	1 9/16"
Poids*	10,3 kg	22,7 lbs
Aimant (l x l x h)	160 x 80 x 37 mm	6 5/16" x 3 1/8" x 1 7/16"
Base Vac	1.200 kg	2.645 lbs
Puissance moteur	1.050 W	9,5 A
Puissance totale	1.100 W	10 A
Vitesse		700 tpm
(à vide)		
Vitesse		400 tpm
(sous charge 1.050 W, 9,5 A)		
Broche (Weldon)	19,05 mm	3/4"
Source d'alimentation	110 - 120 V / 60 Hz	
	220 - 240 V / 50 - 60 Hz	

* Sans cordon d'alimentation ni poignée

Caractéristiques



Protection contre les surtensions



Protection contre les fluctuations de puissance



Gyro-Tec



Arrêt automatique



Indicateur d'usure des balais de charbon



Aimant biphasé (TempTec)



Perçage en coin: 50 mm (2")



Hauteur: 165 mm (6 1/2")

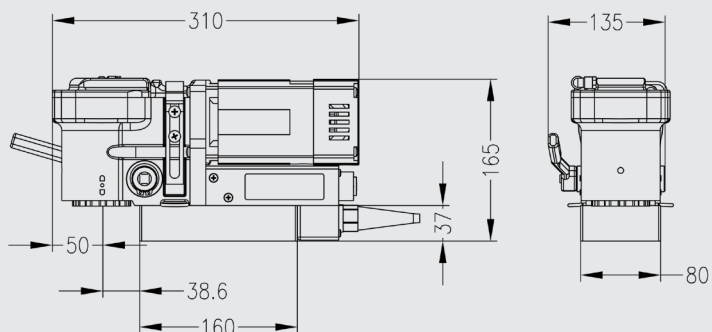

GYRO-TEC

TEMPTec

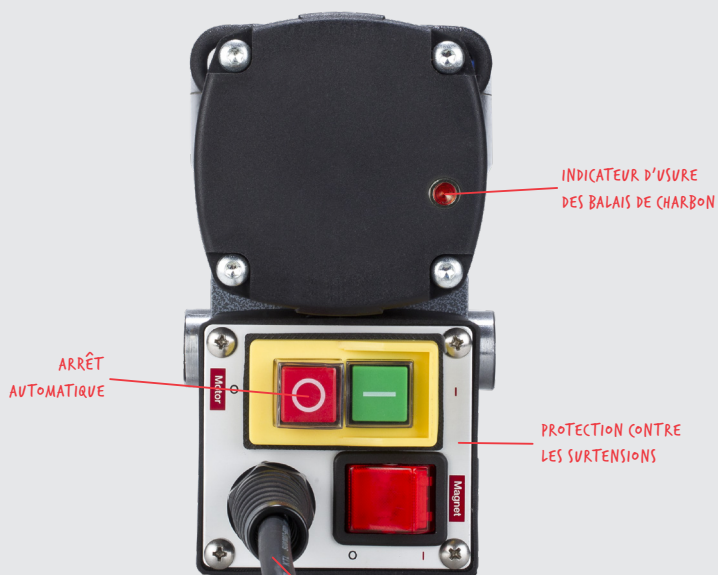

ARRÊT AUTOMATIQUE

INDICATEUR D'USURE DES BALAIS DE CHARBON

PROTECTION CONTRE LES SURTENSIONS

PROTECTION CONTRE LES FLUCTUATIONS DE PUISSANCE

Euroboor travaille d'arrache-pied pour répondre aux exigences de qualité et d'intégrité. C'est pourquoi nous, en tant que la Sté. Euroboor, sommes fiers de la reconnaissance que plusieurs organisations de premier plan mondial nous ont donné:

